



Rain Bird Golf Rotorları Golfspridare från Rain Bird

Kullanım ve Bakım Kılavuzu
Drift- och underhållshandbok

Omni Tucson National
Tucson, Arizona



Rain Bird® 700 ve 751
Serisi Golf Rotorları

Rain Bird® rotorspridare
i 700- och 751-serierna
för golf.

RAIN BIRD'Ü SEÇTİĞİNİZ İÇİN TEŞEKKÜR EDERİZ

Seçenekleriniz olduğunu biliyoruz ve Rain Bird'ü tercih etmiş olmanızdan mutluluk duyuyoruz.

Rain Bird Golf Rotorları size çok çeşitli özelliklerin yanı sıra bakım kolaylığı sunmaktadır.

Bu kılavuzda, genel kurulum ve bakım işlemlerinin nasıl yapılacağı açıklanmıştır. Herhangi bir yorumunuz veya sorunuz için lütfen bölgenizdeki Rain Bird distribütörüyle irtibata geçin.

İÇİNDEKİLER

Önemli Kurulum ve Bakım Tavsiyeleri	4
Gerekli Bakım Aletleri	5
Açı Ayarı	7
751 ve 951 TAM/KİSMİ ÇEVİRİM Ayarı	8
Basınç Düzenleme Ayarı	10
Manuel Çalıştırma	11
İç Bağlantının Çıkarılması	10
İç Bağlantının Takılması	12
Nozulun Değiştirilmesi	13
Statorun Değiştirilmesi	14
Selektör Piminin Değiştirilmesi	15
Vana Bağlantısının Çıkarılması	16
Üstten Kullanılabilen Sallanır Süzgecin ve Değiştirilebilir Vana Yuvasının Çıkarılması/Takılması	16
Vana Bağlantısının Takılması	17
Solenoid Grubunun Değiştirilmesi	18
Rain Bird Profesyonel Müşteri Memnuniyeti Politikası	19
Ek 1 – Rotor Sorun Giderme Kılavuzu	19
Ek 2 – Rotor Sorun Giderme Kılavuzu (Swedish)	22
Ek 3 – Nozul/Stator Ayarları	25

© Telif hakları 2010 Rain Bird Corporation.
6991 E Southpoint Road
Tucson, AZ, 85756 ABD

Tüm hakları saklıdır. Rain Bird Sales, Inc. firmasından yazılı izin alınmadan bu kılavuzun herhangi bir bölümü çoğaltılamaz veya başka dillere çevrilemez.

TACK FÖR ATT DU VALT RAIN BIRD

Vi är medvetna om att du har ett fritt val och vi är glada att du valde Rain Bird.

Rain Birds golfspridare ger en mängd funktioner och enkelt underhåll därtill.

Denna handbok visar hur du normalt utför installation och underhållsarbeten. Skulle du ha några synpunkter eller frågor, ber vi dig ringa din lokala Rain Bird återförsäljare.

INNEHÅLLSFÖRTECKNING

Viktiga installations- och underhållstips	4
Erforderliga verktyg för underhåll	5
Sektorinställning	7
FULL-/SEKTORINSTÄLLNING 751 och 951	8
Tryckregleringsinställning	10
Manuell drift	11
Borttagning av den invändiga enheten	11
Montering av den invändiga enheten	12
Utbyte av munstycke	13
Utbyte av statorn	14
Utbyte av väljarspindel	15
Borttagning av ventilenheten	16
Demontering / montering av Top Serviceable Rock Screen och utbytbart ventilsäte	16
Installation av ventilenheten	17
Utbyte av solenoidenheten	18
Rain Birds proffsiga policy för kundtillfredsställelse	19
Bilaga 1 – Felsökningsschema för spridare	19
Bilaga 21 – Felsökningsschema för spridare (Turkish)	22
Bilaga 3 – Inställningar munstycke/stator	25

© 2010 Rain Bird Corporation
6991 E Southpoint Road
Tucson, AZ, 85756 U.S.A.

Alla rättigheter förbehållna. Reproduktion eller översättning av någon del av denna text utan skriftligt tillstånd från Rain Bird Sales, Inc., är förbjuden.

ÖNEMLİ KURULUM VE BAKIM TAVSİYELERİ

- Kalıntı sorunlarından kaçınmak için, ROTORU esnek boru bağlantılarına (veya boru yükselticiye) takmadan önce sistemi yıkayın. Eğer hatta döküntü girerse, hattı yıkayın.
- NPT ve BSP diş yapısı için: "Tasarım Prensipleri ve Tedbirler El Kitabı" (Biesner 1987), yapı üzerinde dişlerin "kilitlememesini" sağlamak için yeterli sayıda sarım (bant kalınlığına bağlı olarak 2 – 5) kullanılmasını tavsiye eder. Boru verniği KULLANMAYIN.
- ACME diş yapısı için, bir ACME diş mafsallı boru bağlantısı kullanmalısınız. Teflon bant veya boru verniği KULLANMAYIN. Mafsallı boru bağlantısına karşı tamamen sıkıya gerek yoktur. (Rotoru sıkıştırılmış konumdan ters saat yönünde bir çeyrek (¼) tur geriye döndürün.)
- Rotoru diş bağlantısı üzerine vidalayın ve rotorun üst kısmının düz olmasına dikkat ederek **elinizle iyice** sıkın.
- Rain Bird, Rain Bird Rotorlarıyla birlikte metal bağlantı parçaları kullanılmasını tavsiye etmez. Eğer metal bağlantı parçaları kullanmanız gerekiyorsa, **sadece elinizle** sıkın.
- Rain Bird Rotorları tüm toprak tiplerinde yer düzeyine monte edilebilir.
- Hidrolik konfigürasyonlarda kullanılan SAM/hidrolik rotolar için; su borularını bağlamadan önce hidrolik kontrol modülü borusunun havasını aldığınızdan emin olun.
- Elektrikli modellerde, vana üzerinde çalışırken veya selektör pimini değiştirirken Basınç Kontrol Sisteminde kalıntıların olmamasına dikkat edin.
- Açık ayarlı uygulamalar için, sabit sol kenarı nozul taretini ters saat yönünde çevirerek yerleştirin.

VIKTIGA INSTALLATIONS- OCH UNDERHÅLLSTIPS

- För att undvika problem med skräp, ska systemet spolas innan ROTORSPRIDAREN monteras på swing joints (eller vinkel). Om skräp kommer in i ledningen, ska den spolas.
- För utföranden med NPT- och BSP-gänga: I "Handbook of Design Guidelines and Precautions" (Biesner 1987) rekommenderas användning av tillräckligt många lindningar (2 – 5 beroende på tejtjocklek) för att säkerställa att gängorna inte "lossnar" vid installationen. ANVÄND INTE tätningssmassa.
- För utföranden med ACME-gänga, måste en swing joint-enhet med ACME-gänga användas. ANVÄND INTE teflontejp eller tätningssmassa. Det finns inget behov av att dra åt helt mot swing joint-koppling. (Vrid rotorspridaren tillbaka moturs ett kvarts (¼) varv från ådraget läge.)
- Gänga på rotorspridaren på den gängade anslutningen och dra åt säkert **för hand samt** se till att rotorspridarens topp är plan.
- Rain Bird rekommenderar inte användning av metallkopplingar med Rain Bird rotorspridare. Om metallkopplingar måste användas, **får dessa enbart dras för hand**.
- Rain Bird rotorspridare kan monteras i marknivå i alla typer av underlag.
- För SAM/hydrauliska rotorspridare som används i hydrauliska anläggningar, ska du innan hydraulslangarna ansluts, se till att lufta slangen till den hydrauliska manövermodulen.
- På elektriska modeller måste du noga se till att skräp inte kommer in i tryckregleringssystemet, vid arbete på ventilen eller byte av väljarspindeln.
- För sektorhantering, ska den fasta vänsterkanten lokaliserars genom att munstycksringen roteras moturs.

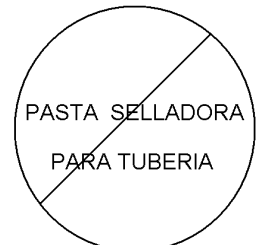
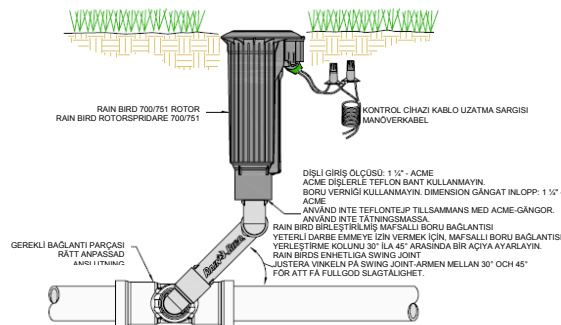

GEREKLI BAKIM ALETLERİ

Rain Bird Serisi Rotorların bakımını yapmak için aşağıdaki aletlere ihtiyacınız olacaktır:

- Yıldız başlı tornavida
- Düz başlı tornavida (tercihen #2 ölçülü)

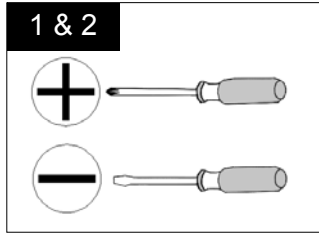

- Segman pensesi — Rotor muhafazası içinden segmanları çıkarmak için kullanılır.

Rain Bird Parça Numarası:

900/950/951 için — Parça #D02203, Model: SRP

700/750/751, 500/550 için — Parça #D02236, Model: SR-700

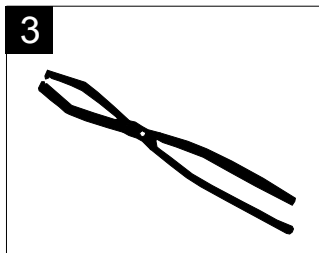

- Seçici vana anahtarı — elektrikli Rotorları manüel olarak çalıştırmak ve tamir etmek için kullanılır.

Rain Bird Parça Numarası:

900/950/951, 700/750/751, 500/550 için — Parça #B41720, Model: EGL-SVK

7" Seçici Vana Anahtarı — Parça #D02215, Model: DR-SVK-7

18" Seçici Vana Anahtarı — Parça #D02221, Model: DR-SVK-18

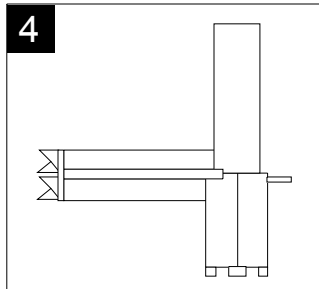

- Vana takma aleti — tüm modellere vana grubunu takmak için kullanılır.

Rain Bird Parça Numarası:

900/950/951 için — Parça #D41700, Model: VTDR

700/750/751, 500/550 için — Parça #D41710, Model: VT-700

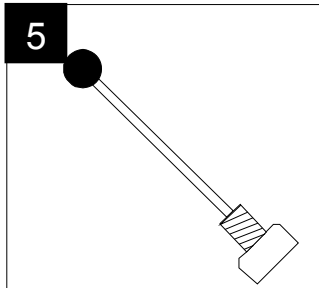

ERFORDERLIGA VERKTYG FÖR UNDERHÅLL

För att utföra underhåll på Rain Bird-spridarna behöver du följande verktyg:

- Stjärnjejsel
- Spårmejsel (helst storlek nr 2)

- Låsringstång — används för att ta bort låsringar från insidan av spridarhuset.

Rain Birds artikelnummer:

För 900/950/951 — del #D02203, modell: SRP

För 700/750/751, 500/550 — del #D02236, modell: SR-700

- Manuell ventilnyckel — används för att manuellt köra och serva elektriska spridare.

Rain Birds artikelnummer:

För 900/950/951, 700/750/751, 500/550 — del #B41720, modell: EGL-SVK

7" Manuell ventilnyckel — del #D02215, modell: DR-SVK-7

18" Manuell ventilnyckel — del #D02221, modell: DR-SVK-18

- Ventilinsättningsverktyg — används för att sätta in ventilenheten på alla modeller.

Rain Birds artikelnummer:

För 900/950/951 — del #D41700, modell: VTDR

För 700/750/751, 500/550 — del #D41710, modell: VT-700

- Tüm vana başlı modellerde Üstten Kullanılabilen Sallanır Süzgeç ve Değiştirilebilir Vana Yuvası için Montaj Soketi.

Rain Bird Parça numarası:

Parça #D02237, Model: IS-TSRS

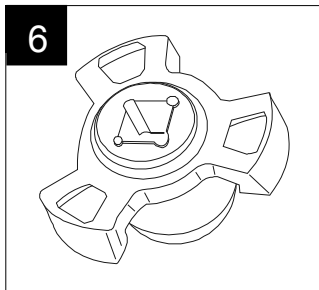

- Installationshylsa för Top-Serviceable Rock Screen och utbytbart ventilsåte på alla valve-in-head-modeller.

Rain Birds artikelnummer:

Del #D02237, modell: IS-TSRS

- 3/8" Lokma Anahtarı ve Uzatma veya 3/8" Hızlı Anahtar ve Uzatma

700 ve 500 serisi muhafazalar için 10" (25,4 cm) minimum uzatma ve 900 serisi muhafazalar için 12" (30,5 cm) minimum uzatma gereklidir.

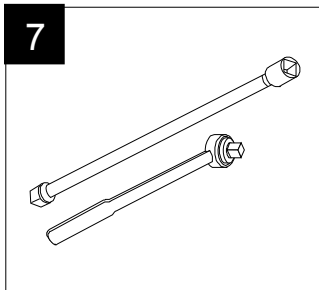

- 3/8" hylsnyckel och förlängning eller 3/8" snabbnyckel och förlängning

Minst en 10" (25,4 cm) förlängning krävs för hus i 700- och 500-serierna och minst 12" (30,5 cm) förlängning krävs för hus i 900-serien.

Rain Bird 751 Rotor'un kesit görüntüsü Genomskärning av Rain Bird 751 rotorspridare

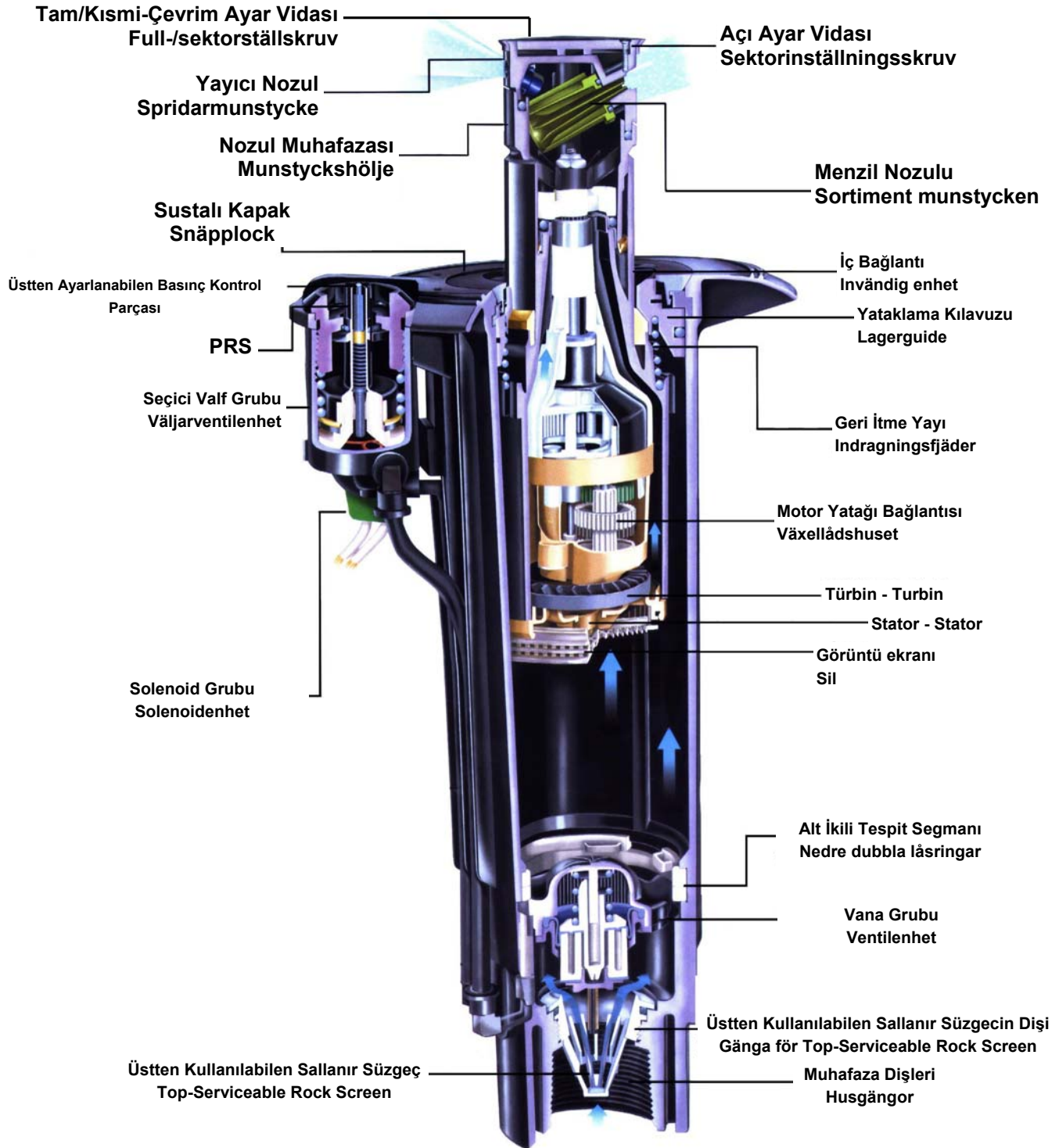

AÇI AYARI

Gerekli Alet: Düz başlı tornavida

- 550, 750/751 ve 950/951 Serisi kısmi çevrimli rotorlarda, sprinkler yayının SOL ayağı sabit ayaktır. Ürün fabrikadan sevk edildiğinde, sol ayak, muhafazanın kenarı üzerindeki işaretlerle hizalanmıştır. Rotor muhafazasını mafsallı boru bağlantısı üzerine monte ederken, arzu ettiğiniz sulama modeli için sol ayağı gerektiği şekilde hizalayın.

- 550, 750/751 ve 950/951 Serisi rotorlar için, yayın SAĞ ayağı ayarlanabilir ayaktır. Fabrikadan, sabit ayaktan yaklaşık 180 derece açı mesafesinde olarak sevk edilir.

- En iyi neticeler için, kafayı AÇARAK her iki ayağın "tetiklendiği" yeri görün (tetikleme noktası, rotorun geri döndüğü ve ters yönde dönmeye başladığı noktadır). Nozul yuvasını manuel olarak ilerletmek için, hali hazırda hareket ettiği yönde YAVAŞÇA ilerletin. Kafanın tetiklendiği yeri not aldıktan sonra, kafayı tekrar sol tetikleme noktasına geri döndürün.

- Bir düz başlı tornavida kullanarak, istediğiniz açığa ulaşmak için nozul muhafazasının üst kısmındaki açı ayar vidasını çevirin. Açı eklemek için vidayı ters saat yönünde veya açı çıkarmak için saat yönünde çevirin. Ayar vidasının tam bir tur döndürülmesi yaklaşık 20 derecelik açığa karşılık gelir.

NOT: 950/951 Serisi rotorlar diğer Rotorların aksi yönde (Açı eklemek için saat yönünde ve açı çıkarmak için ters saat yönünde) ve 40° ile 345° arasında bir değere ayarlanabilir. Nozul muhafazasının üst kısmındaki ok işaretlerine bakın.

Rotoru açın ve açı ayarını doğrulamak için ileri ve geri tetikleme noktaları yoluyla çalışmasına izin verin. 1 ila 4 adımlarını gerektiği şekilde tekrarlayın.

Aynı zamanda iç bağlantıyı rotordan çekip çıkararak da açığı ayarlayabilirsiniz. Ardından iç bağlantıyı tekrar takın ve performansı kontrol edin.

SEKTORINSTÄLLNING

Erforderligt verktyg: spårskruvsmejsel

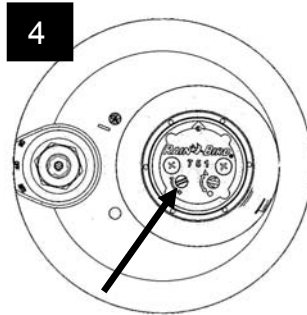
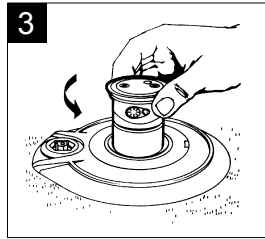
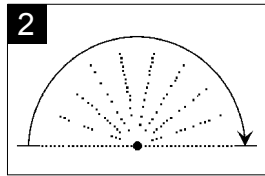
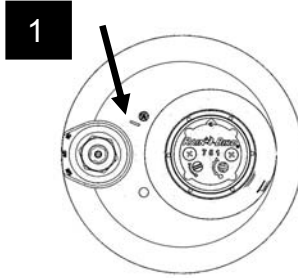

- På sektorspridarna i 550-, 750-/751- och 950-/951-serierna är den VÄNSTRA vändpunkten på spridarvinkeln den fixerade. Vid leverans från fabrik har vänster vändpunkt riktats upp mot markeringen på höljessidan. Rikta upp den vänstra vändpunkten vid behov i enlighet med önskat bevattningsmönster när rotorhuset installeras på swing joint.

- För 550-, 750-/751- och 950-/951-serierna rotorspridare är den HÖGRA vändpunkten den ställbara sidan. Vid leverans från fabrik är det ställt i ca 180 grader i förhållande till den vänstra vändläge.

- För bästa resultat, vrid på huvudet och se var det "löser ut" (här är den punkt där rotorn vänder och börjar rotera i motsatt riktning). För manuell framflyttning av munstyckshöljet, ska det LÅNGSAMT föras i samma riktning som det nu rör sig i. Sedan du noterat var huvudet löser ut, ska det återföras till den vänstra utlösningpunkten.

- Vrid vinkelställskruven ovanpå munstyckshöljet med hjälp av en spårmejsel, till dess den önskade vinkeln uppnås. Vrid skruven moturs för att öka vinkeln eller medurs för att minska den. Ett helt varv på ställskruven motsvarar ungefär 20 graders vinkel.

OBS: Rotorspridare i 950-/951-serien justeras i motsatt riktning mot andra rotorspridare (medurs för att göra vinkeln större och moturs för att minska den) och de är ställbara mellan 40° och 345°. Se pilarna ovanpå munstyckshöljet.

Sätt igång spridaren och låt den köra till vändpunkterna framåt och bakåt för att verifiera vinkelinställningen. Upprepa stegen 1 till 4 vid behov.

Du kan också dra ut den invändiga enheten från spridaren och justera sektorn. Återmontera sedan den invändiga enheten och kontrollera funktionen.

751 VE 951 TAM/KİSMİ ÇEVİRİM AYARI

FULL-/SEKTORINSTÄLLNING 751 OCH 951

Gerekli Alet: Düz başlı tornavida

- 751 ve 951 Serisi tam/kısmi çevrimli rotarlarda, sprinkler yayının SOL ayağı sabit ayaktır.

Ürün fabrikadan sevk edildiğinde, sol ayak, muhafazanın kenarı üzerindeki işaretle hizalanmıştır. Rotor muhafazasını mafsallı boru bağlantısı üzerine monte ederken, arzu ettiğiniz sulama modeli için sol ayağı gerektiği şekilde hizalayın.

- 751 ve 951 Serisi rotolar için, yayın SAĞ ayağı ayarlanabilir ayaktır. Fabrikadan, sabit ayaktan yaklaşık 180 derece açı mesafesinde olarak sevk edilir.

- 751 ve 951 Serisi rotolar, iki Kısmi Çevrim açı ayarından birinde çalıştırılabilir. Ana açı (Açı A) ve ikinci açı (Açı B)

Not: İç kısım muhafazadan çıkarıldığında, rotorun Ana açıda olduğundan emin olmak için, iç kısmı Tam Çevrime getirin (bkz: şekil 6) ve yükseltici ünitesi ve nozul tabanı üzerindeki okları hizalayın; ardından üniteyi tekrar Kısmi Çevrim moduna getirin. İç kısım muhafazaya takın.

- 751 ve 951 Serisi rotolar için, TAM/KİSMİ ÇEVİRİM tercihi, ayar vidası okunu YARI ÇEVİRİM (kısmi çevrim çalışması) veya TAM ÇEVİRİM (Tam çevrim çalışması) konumuna çevirmek suretiyle yapılır. TAM ÇEVİRİM dönme yönü, rotorun o andaki çalışma durumu tarafından belirlenir (eğer rotor saat yönünde çalışıyorsa, rotor saat yönünde tam çevrimli çalışmaya devam edecektir). Beyaz vida KİSMİ ÇEVİRİM konumuna geri döndürüldüğünde, bir önceki AÇI ayarı kaydedilir.

Erforderligt verktyg: spårskruvmejsel

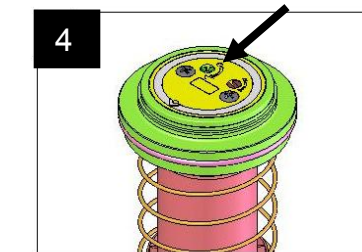
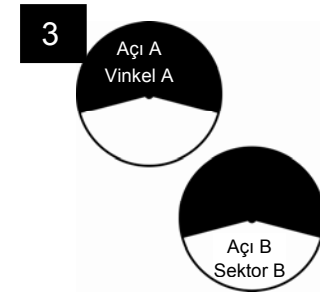
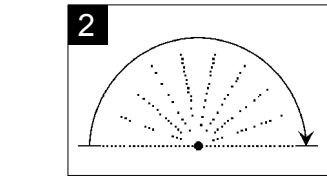
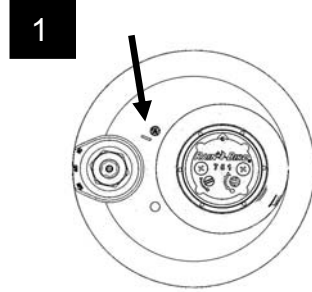

- På fullcirkel/sectorspridarna i 751- och 951-serierna är den VÄNSTRA vändpunkten på spridarvinkeln fixerat. Vid leverans från fabrik har den vänstra vändpunkten riktats upp mot markeringen på höljessidan. Rikta upp det vänstra vändpunkten vid behov i enlighet med önskat bevattningsmönster när rotorhuset installeras på swing joint.

- För 751- och 951-spridare är det den HÖGRA vändpunkten som är ställbar. Vid leverans från fabrik är det ställt i ca 180 grader i förhållande till den fixerade sidan.

- Spridarna i 751- och 951-serierna kan köras med en av två sektorinställningar. Den primära sektorn (vinkeln A) och en sekundär sektor (vinkeln B)

OBS: När den invändiga delen tas bort ur höljet ska, för att säkerställa att spridaren befinner

sig i den primära sektorn, spridaren sätts i fullcirkelläge (se bild 6), rikta upp pilarna på popup-enheten och munstyckssockeln och sätt sedan tillbaka enheten i sektorläge. Sätt in den invändiga enheten i höljet.

- För rotorspridare i 751- och 951-serierna, sker valet FULLCIRKEL/SEKTOR genom att ställskruvspilen vrids antingen till HALVCIRKEL (sektordrift) eller den FYLLEDA CIRKELN (fullcirkeldrift). Rotationsriktningen för FULL CIRKEL bestäms av rotorspridarens aktuella drift (om rotorn arbetar medurs kommer spridaren att fortsätta att köra fullcirkel medurs). När den vita skruven ställs tillbaka till SEKTOR-läget, sparas tidigare VINKELinställning.

- Bu şekildeki Rotor dönme ayar vidası KISMİ ÇEVİRİM çalışma konumundadır.

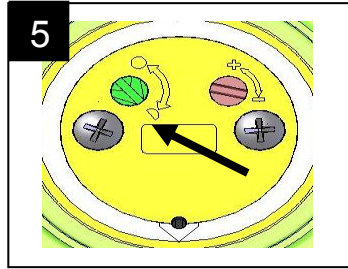

- Spridarens rotationsställskruv på denna bild är i driftläge SEKTOR.

- Bu şekildeki Rotor dönme ayar vidası TAM ÇEVİRİM çalışma konumundadır.

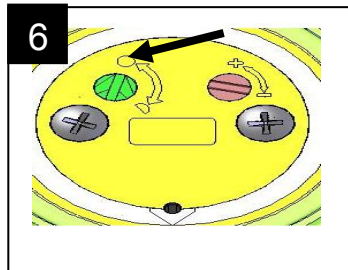

- Spridarens rotationsställskruv på denna bild är i driftläge FULLCIRKEL.

BASINÇ DÜZENLEME AYARI

NOT: Sadece elektrikli rotor modelleri

Gerekli Alet: Düz başlı tornavida

Basınç kontrol ayarı için, düz başlı bir tornavida kullanarak rotor kafasının üstündeki seçicinin ortasında yer alan ayar vidasını çevirin.

Basıncı arttırmak için vidayı saat yönünde, basıncı azaltmak için ters saat yönünde çevirin. Bir tam tur yaklaşık 10 psi'ye (.7 Bar) karşılık gelir.

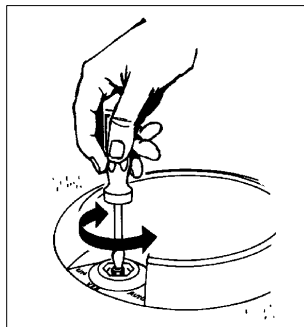

Fabrika basınç ayarları, 70 psi (4,8 Bar) için Mavi nokta, 80 psi (5,5 Bar) için Beyaz nokta ve 100 psi (6,9 Bar) için Kırmızı nokta ile belirtilir.

TRYCKREGLERINGSINSTÄLLNING

OBS: Enbart elektriska spridartyper

Erforderligt verktyg: spårskruvmejsel

För att justera tryckregulatorn, används en spårskruvmejsel för att vrida ställskruven mitt på väljaren upptill på spridarhuvudet.

Vrid skruven medurs för att öka trycket och moturs för att minska trycket. Ett helt varv svarar mot ungefär 0,7 bar.

Fabriksinställningarna har indikerats med en blå prick för 4,8 bar, en vit prick för 5,5 bar och en röd prick för 6,9 bar.

MANUEL ÇALIŞTIRMA

NOT: Sadece elektrikli rotor modelleri

MANUELL DRIFT

OBS: Enbart elektriska spridartyper

Gerekli Alet: Seçici Valf Anahtarı

Rotoru manüel olarak çalıştırmak için, seçici vana anahtarını kullanarak rotorun üst kısmındaki seçiciyi rotor muhafazası üzerinde görülen istediğiniz konuma çevirin.

Seçici üç ayara sahiptir:

TERS SAAT YÖNÜ = manüel AÇMA

SAAT YÖNÜ = OTOMATİK

ORTA= KAPALI

ÖNEMLİ NOT: Rotorun üst kısmındaki ana nozul okunu bulun. Üzerinize su sıçramasından kaçınmak için okun sol tarafında durun. Açılma sırasında yıkama işlemi yapılır. Islanmamak için kol mesafesinde durun.

Rotoru çalıştırmaz bittiğinde, seçiciyi OTOMATİK konuma döndürün.

Erforderligt verktyg: den manuella ventilnyckeln

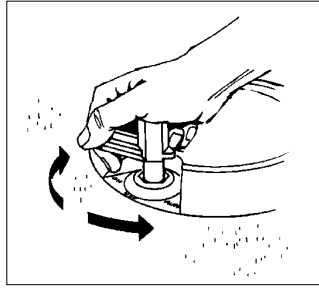

För att köra spridaren manuellt, ska den manuella ventilnyckeln användas för att vrida väljaren upptill på rotorspridaren till önskat läge som visas på rotorspridarhöljet.

Väljaren har tre inställningslägen:

MOTURS = manuell TILL

MEDURS = AUTO

MITT = FRÅN

VIKTIG ANMÄRKNING: Lokalisera huvudmunstyckspilen upptill på spridaren. Stå till vänster om pilen för att undvika att bli nedsprutad. Under pop-up-fasen sker en spolning. Stå på armlängds avstånd för minska nedblötning.

När du är klar med körning av spridaren, ska väljaren återställas till AUTO-läget.

İÇ BAĞLANTININ ÇIKARILMASI

ÖNEMLİ NOT: Statoru değiştirirken sprinkler'in otomatik olarak çalışmadığından emin olun. Elektrikli modellerde, sayfa 7'deki "Manuel Çalıştırma" kısmında görüldüğü gibi seçim anahtarını KAPALI konuma çevirin. SAM/hidrolik modellerde, suyu kapatın.

İKAZ: İç bağlantıyı çıkarmadan önce, mutlaka nozul yuvasının vidalarını emniyetli şekilde sıkın. Nozul yuvasının vidalarını, iç bağlantı muhafazalarıyla birlikte ÇIKARMAYIN.

Gerekli Alet: Düz başlı tornavida

- Nozul muhafazasının ortasına bastırırken, tespit segmanı üzerindeki deliğe bir tornavida sokun ve tespit segmanını rotor muhafazasının üst kısmından kanırtarak kaldırın.

NOT: Tespit segmanını çıkarırken nozul muhafazası üzerine aşağı doğru BASTIRMALISINIZ.

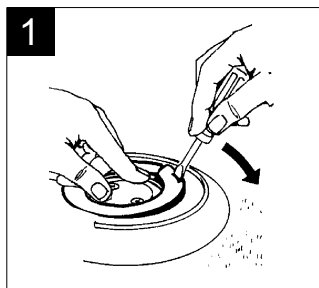

BORTTAGNING AV DEN INVÄNDIGA ENHETEN

VIKTIGT: Se till att sprinklern inte löser ut automatiskt när du byter ut statorn. På elektriska modeller vrids väljaromkopplaren till FRÅN, såsom visas under "Manuell drift" på sidan 7. För SAM-/hydrauliska modeller ska vattnet stängas av.

VARNING: Före demontering av den invändiga enheten ska du alltid dra åt skruvarna till munstyckshuset ordentligt. Skruva INTE bort skruvarna till munstyckshuset när den invändiga enheten är borttagen ur höljet.

Erforderligt verktyg: spårskruvmejsel

- Samtidigt som du trycker på mitten av munstyckshuset, ska en skruvmejsel föras in i spåret på låsringen, som bänds upp från överdelen av spridarhöljet.

OBS: Du MÅSTE trycka munstyckshuset nedåt när låsringen tas bort.

- Yataklama kılavuzunun dış kenarı üzerindeki oluğa (veya küçük kulakçıkların altına) bir düz başlı tornavida sokun ve tornavidayla iç bağlantıyı nazikçe yukarı doğru kanırtın.

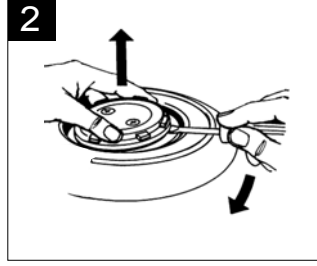

- Sätt in en spårskruvmejsel i spåret (eller under de små flikarna) på lagerstyrningens ytterkant och använd skruvmejseln för att försiktigt bända upp den invändiga enheten.

- İç bağlantıyı yukarı kaldırın ve muhafazadan çıkarın.

Sadece eski 900 modelleri için: Kırmızı veya siyah u-şekilli bir conta kayarak muhafazanın içine düşebilir. Bu contayı muhafazadan alın.

NOT: Yataklama kılavuzu O-halkasında şişme olup olmadığını kontrol edin. Eğer şişme (veya esneme) varsa, kurumasına izin verin veya yenisiyle değiştirin.

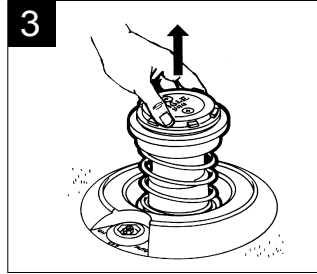

- Lyft den invändiga enheten uppåt och ut ur höljet.

Enbart på äldre 900-modeller: en röd eller svart U-format tätning kan glida ner i huset. Ta helt enkelt ut den.

OBS: Kontrollera lagerstyrningens O-ring med avseende på svällning. Låt den torka eller byt ut mot en ny om den har svällt (eller är uttjämd).

İÇ BAĞLANTININ TAKILMASI

- **KİSMİ ÇEVİRİMLİ ROTORLAR:** Sol durma noktasını bulmak için, nozul muhafazasını "tetikleme" noktasına ulaşıncaya kadar sağa çevirin. Ardından nozul muhafazasını tekrar "tetikleninceye" kadar sola çevirin. Okun nozul muhafazasının üst kısmı üzerindeki yeri nozulun yönünü gösterir.

Nozul muhafazası üzerindeki okun yönünü çim çizgisinin sol kenarıyla (sulama modelinizin sol kenarıyla) hizalayın. Ardından, sağ açrı ayarınızı sayfa 7'de görüldüğü gibi yapın.

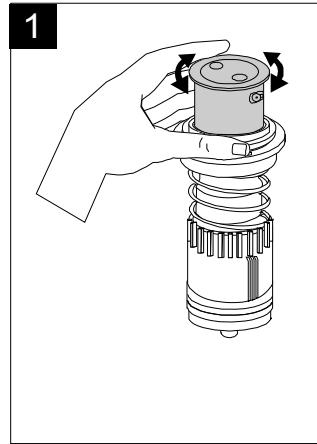

- **SEKTORSPRIDARE:** För att finna det vänstra stoppläget, vrid munstyckshuset åt höger till dess att det når sin "vändpunkt". Vrid därefter munstyckshuset tillbaka åt vänster till dess att det "löser ut" på nytt. Placeringen av pilen ovanpå munstyckshuset anger munstyckets riktning.

Rikta upp pilen på munstyckshuset mot gräslinjens vänstra kant (den vänstra kanten för ditt bevattningsmönster). Utför sedan vinkelinställning på den högra sidan som visas på sidan 7.

- İç bağlantıyı tekrar muhafaza içine indirin ve emniyetli ve düzgün şekilde yerine oturuncaya kadar sıkıca aşağı doğru bastırın.

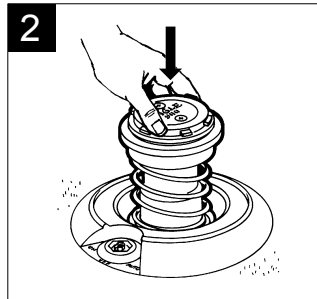

- Sänk ned den invändiga enheten tillbaka i huset och tryck hårt nedåt till dess att den invändiga enheten bottenar säkert och likformigt i höljet.

İÇ BAĞLANTININ TAKILMASI

- Tespit segmanını, alt kısmı aşağı bakacak şekilde rotor muhafazasının üst kısmındaki oluğa yerleştirin.
Tespit segmanının ucunu tornavida kullanmadan oluğa bastırın. Tespit segmanını üçte iki oranında yerine oturuncaya kadar dairesel hareket yaptırarak bastırın.
Tespit segmanı üzerine (elinizle veya bir tornavida sapıyla) bastırarak veya vurarak iyice yerleştirin. Tespit segmanının emniyetli şekilde yerine bağlandığından ve rotor muhafazasının üst kısmıyla hizalı olduğundan emin olun.

TAM ÇEVİRİMLİ MODELLER: Tam çevrim iç bağlantısının takılması işlemi, açılı ayarı gerekmemesi dışında kısmi çevrim iç bağlantısının takılmasıyla aynıdır.

MONTERING AV DEN INVÄNDIGA ENHETEN

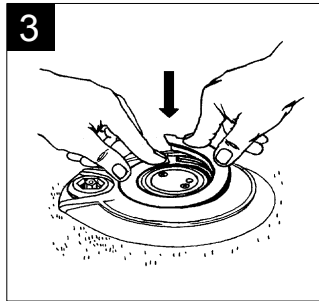

- Placera låsringen i spåret upptill på rotorhöljet med låsringens botten vänd nedåt.
Tryck in låsringens ände utan mejselspåret i spåret. Tryck och vrid låsringen nedåt med en cirkelformig rörelse till dess att den sitter ungefär två tredjedelar av sträckan.
Trampa på eller banka på låsringen med handen (eller ett mejselskäft) för att föra in den återstående sträckan. Se till att låsringen fastnar säkert på plats och sitter i nivå med rotorhöljets ovansida.

FULLCIRKELMODELLER: Montering av den invändiga enheten för fullcirkel är densamma som för sektor, förutom att vinkeln inte behöver ställas in.

NOZULUN DEĞİŞTİRİLMESİ

ÖNEMLİ NOT: Statoru değiştirirken sprinkler'in otomatik olarak çalışmadığından emin olun. Elektrikli modellerde, sayfa 7'deki "Manuel Çalıştırma" kısmında görüldüğü gibi seçim anahtarını **KAPALI** konuma çevirin. SAM/hidrolik modellerde, suyu kapatın.

NOT: Nozul yuvasının vidalarını çıkarmadan önce tespit segmanının emniyetli şekilde yerine oturduğundan emin olun.

Gerekli Aletler: Yıldız başlı tornavida; Düz başlı tornavida

- Bir yıldız başlı tornavida kullanarak nozul yuvasının vidalarını gevşetin.

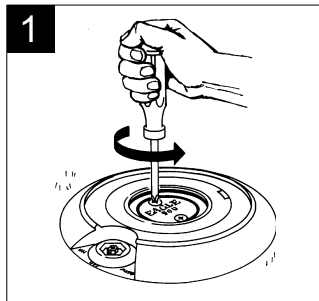

- Bir düz başlı tornavida kullanarak nozul yuvasını muhafazadan çıkarın. Ardından eski nozul üzerine bastırarak nozul yuvasından çıkarın.

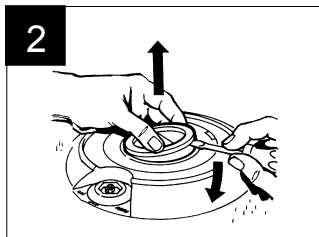

- Använd en kryssmejsel för att lossa munstyckshöljets skruvar.

- Använd en spårskruvmejsel för att bända upp munstyckshuset ur höljet. Tryck sedan ut det gamla munstycket ur munstyckshuset.

UTBYTE AV MUNSTYCKE

VIKTIGT: Se till att sprinklern inte löser ut automatiskt när du byter ut statorn. På elektriska modeller vrids väljaromkopplaren till **FRÅN**, såsom visas under "Manuell drift" på sidan 7. För SAM-/hydrauliska modeller ska vattnet stängas av.

OBS: Se till att låsringen sitter säkert på plats innan skruvarna till munstyckshuset tas bort.

Erforderliga verktyg: stjärnskruvmejsel; spårskruvmejsel

NOZULUN DEĞİŞTİRİLMESİ

- Yeni nozul bağlantısını nozul yuvasına bastırın; nozul ön kısmının yuvarın dış tarafıyla aynı hizada olmasına dikkat edin. Tüm nozullarda bir O-ring sızdırmazlık elemanı gereklidir.

UYARI: Eğer nozul hizalı değilse ve nozul yuvasına uygun şekilde oturmamışsa, rotor doğru şekilde çalışmayabilir.

NOT: Nozulu farklı boyutta bir nozulla değiştirirken, uyumlu dönme hareketi sağlamak için aynı zamanda statoru da değiştirmeniz gerekebilir.

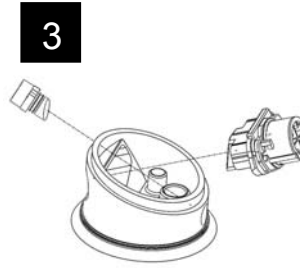

UTBYTE AV MUNSTYCKE

- Tryck in utbytesmunstycksenheten i munstyckshuset och se till att munstyckets front ligger i plan med husets utsida. En O-ringspackning krävs på alla munstycken.

WARNING: Om munstycket inte är i plan och sitter ordentligt i munstyckshuset, kan inte rotorspridaren fungera korrekt.

OBS: Vid byte av munstycke till en annan storlek, kan du också behöva byta statorn för att bibehålla enhetlig rotation.

STATORUN DEĞİŞTİRİLMESİ

ÖNEMLİ NOT: Statoru değiştirirken sprinkler'in otomatik olarak çalışmadığından emin olun. Elektrikli modellerde, sayfa 7'deki "Manuel Çalıştırma" kısmında görüldüğü gibi seçim anahtarını KAPALI konuma çevirin. SAM/hidrolik modellerde, suyu kapatın.

Gerekli Alet: Düz başlı tornavida

NOT: Statoru değiştirmeden önce, iç bağlantıyı sayfa 10'da görüldüğü gibi çıkarmalısınız.

NOT: Statorun amacı, rotorun hızını kontrol etmektir. Statoru değiştirirken, uygun Stator ve Popet konfigürasyonu ayarı yapmaya dikkat edin.

- 500/550, 700/750/751 ve 900/950/951 Serisi Rotorlar için, bir düz başlı tornavida kullanarak statoru ve/veya iç süzgeci iç bağlantıdan çıkarın.

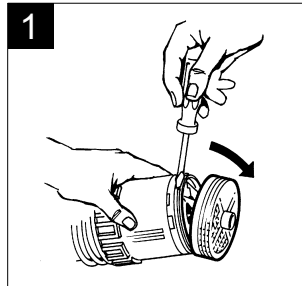

- Uygun stator bağlantısıyla değiştirin. Oturtmalı sürgüyü (eğer gerekiyorsa) Rotor Stator Talimat Sayfasında görüldüğü gibi yerleştirin. Yeni statoru / iç süzgeci rotor üzerine oturtun ve iç bağlantıyı tekrar muhafazaya yerleştirin. Bkz: "İç Bağlantının Takılması", sayfa 11.

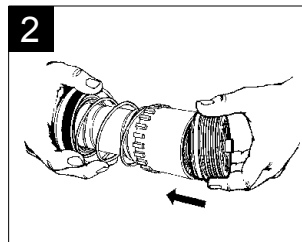

UTBYTE AV STATORN

VIKTIGT: Se till att sprinklern inte löser ut automatiskt när du byter ut statorn. På elektriska modeller vrids väljaromkopplaren till FRÅN, såsom visas under "Manuell drift" på sidan 7. För SAM-/hydrauliska modeller ska vattnet stängas av.

Erforderligt verktyg: spårskruvmejsel

OBS: Innan du byter ut statorn, måste du avlägsna den invändiga enheten, såsom visas på sidan 10.

OBS: Syftet med statorn är att kontrollera rotorspridarens hastighet. Vid byte av stator, se till att justera till korrekt stator- och ventilkonfiguration

- För rotorspridare i serierna 500/550, 700/750/751 och 900/950/951, används en spårskruvmejsel för att bända ut statorn och/eller den interna silen från den invändiga enheten.

- Ersätt med korrekt statornhet. Placera ventilen (vid behov) såsom visas på instruktionsbladet för spridarens stator. Snäpp på den nya statorn/interna silen på spridaren och sätt tillbaka den invändiga enheten i höljet. Se "Installation av den invändiga enheten" på sidan 11.

SELEKTÖR PİMİNİN DEĞİŞTİRİLMESİ

ÖNEMLİ NOT: Sadece elektrikli rotor modelleri

Selektör pimini değiştirmeye başlamadan önce sprinkler'in su beslemesini kapatın. İzolasyon vanasını veya ana vanayı kapatmak suretiyle rotor üzerindeki basıncı boşaltın.

Gerekli Alet: Seçici Valf Anahtarı

- Seçici valf anahtarının altıgen ucunu rotorun üst kısmı üzerindeki seçici başlığına yerleştirin. Aleti ters saat yönünde çevirerek seçici başlığını gevşetin.

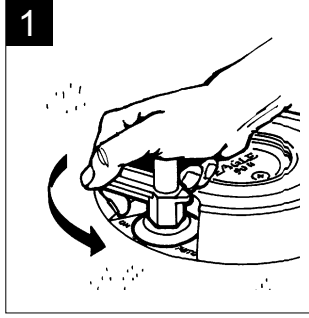

- Seçici başlığını muhafazadan çıkarın.

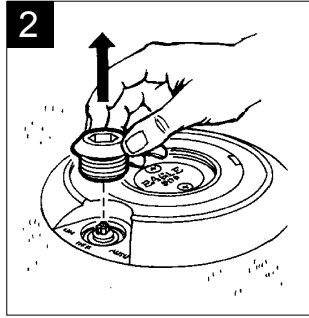

- Seçici pim kartuşunu muhafazadan çıkarın. Seçici kartuşunu tekrar yerleştirmeden önce, seçici contasının düz olduğundan ve seçici yuvasının alt kısmına oturduğundan emin olun.

Seçici pim kartuşunu seçici yuvasına yerleştirin; pimin KAPALI konumunu gösterdiğinden emin olun. Seçici valf anahtarının altıgen ucunu kullanarak seçici başlığını sıkın. Sıkarken aşağı doğru kuvvetlice bastırın.

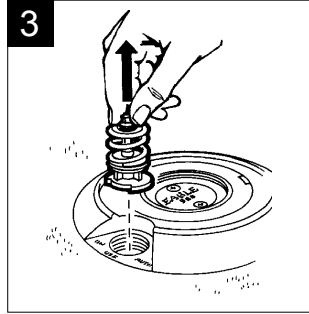

NOT: Eğer Basınç Kontrol sisteminde kalıntı varsa, sökmeye gerek kalmadan döküntüyü temizleyebilirsiniz. ADIM 1'de görüldüğü gibi, başlıktan su akmaya başlayınca kadar seçici başlığını hafifçe gevşetin.

UYARI: Rotor muhtemelen açılacaktır. Birkaç saniye sonra, başlığı tekrar sıkın.

NOT: Mümkünse, bu işlem sırasında hat basıncını minimum düzeyde (20-30 psi veya 1,4 ila 2,1 Bar) tutun.

UTBYTE AV VÄLJARSPINDEL

VIKTIGT: Enbart elektriska spridartyper

Stäng av vattnet till spridaren innan du försöker byta ut väljarspindel. Se till att du tryckavlastar spridaren genom att stänga avstängnings- eller huvudventilen.

Erforderligt verktyg: den manuella ventilnyckeln

- Sätt in den sexkantiga änden på den manuella ventilnyckeln i väljarkåpan upptill på rotorspridaren. Vrid verktyget moturs för att lossa väljarkåpan.

- Ta bort väljarkåpan från höljet.

- Ta bort väljarspindelinsatsen från höljet. Innan du byter ut väljarspindelinsatsen, se till att väljarpackningen är plan och botten i botten av väljarhuset.

Placera väljarspindelinsatsen i väljarhuset och se till att spindelns vänder mot FRÅN-läget. Dra åt väljarkåpan med hjälp av den sexkantiga änden på ventilnyckelverket. Tryck hårt nedåt under åtdragningen.

OBS: Om skräp har kommit in i tryckregleringssystemet, kan du spola ut detta utan demontering. Lossa väljarkåpan en aning, såsom visas i STEG 1 till dess att vatten börjar rinna ut från kåpan.

WARNING: Spridaren kommer sannolikt att starta. Dra åter fast kåpan efter några få sekunder.

OBS: Håll, om möjligt, ledningstrycket på ett minimum av 1,4 till 2,1 bar under detta förlopp.

VANA BAĞLANTISININ ÇIKARILMASI

ÖNEMLİ NOT: Rotor valfını değiştirmeden önce sprinkler'e giden yanıl ana hat valfını kapatın.

Gerekli Aletler: Düz başlı tornavida; segman pensesi

NOT: İç bağlantıyı sayfa 10'da görüldüğü gibi çıkarın ve vanayı çıkarmadan önce muhafazada kalan suyu boşaltın.

- Bir çekicin düz ucuyla veya tornavidayla vananın üst kısmını aşağı doğru bastırarak vanada kalabilecek basıncı alın. Segman pensesini muhafazaya yerleştirin ve üst tespit segmanını kavrayın. Tespit segmanını yukarı doğru çekerek serbest bırakın ve muhafazadan çıkarın. İkinci tespit segmanını da aynı şekilde çıkarın. Segman pensesiyle vanayı yukarı kaldırın.

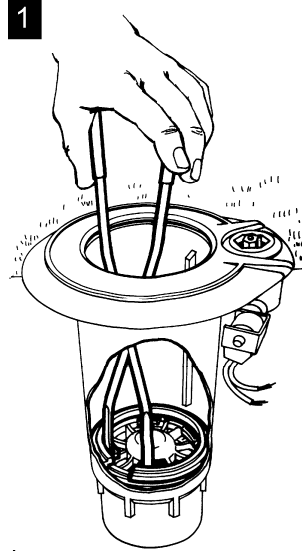

BORTTAGNING AV VENTILENHETEN

VIKTIGT: Stäng av huvudledningsventilen på sidan av sprinklern före byte av spridarventilen.

Erforderliga verktyg: spårskruvmejsel; låsringstång

OBS: Ta bort den invändiga enheten, såsom visas på sidan 10 och avlägsna allt eventuellt kvarstående vatten i höljet innan ventilen avlägsnas.

- Tryck nedåt på ventilsens ovandel med den trubbiga delen på en hammare eller skruvmejsel för att avlasta eventuellt tryck från ventilen. Sätt in låsringstången i höljet och fatta tag i den översta låsringen. Dra upp den för att lossa låsringen och ta bort den ur höljet. Avlägsna den andra låsringen på samma sätt. Lyft ut ventilen med låsringstången.

ÜSTTEN KULLANILABILEN SALLANIR SÜZGECİN VE DEĞİŞTİRİLEBİLİR VANA YUVASININ ÇIKARILMASI/TAKILMASI

Gerekli Aletler: Montaj Soketi (P/N: 211619-01) 3/8" Soket Sürücü veya 3/8" Hızlı Anahtar; Tornavida Lokması

- Montaj soketini soket tahriğine / tahrik uzatmasına bağlayın. Montaj soketini ve soket tahriğini / tahrik uzatma bağlantısını muhafazaya yerleştirin. Montaj soketini üstten kullanılabilen sallanır süzgeç üzerindeki deliklerle hizalayın. Sallanır süzgeci çıkarmak için Tahrik Uzatmasını ters saat yönünde, sallanır süzgeci takmak için saat yönünde bükün.

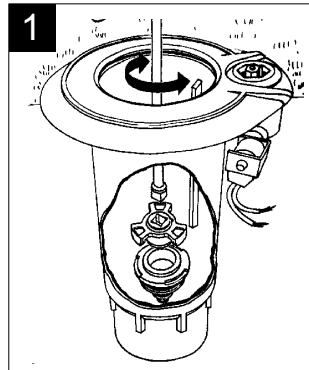

DEMONTERING / MONTERING AV TOP SERVICEABLE ROCK SCREEN OCH UTBYTBART VENTILSÄTE

Erforderliga verktyg: montagehylsa (art-nr: 211619-01) 3/8" hylsdrev eller 3/8" snabbnyckel; drevförlängning

- Fäst monteringshylsan på hylsdrevet / drevförlängningen. För in monteringshylsan och hylsdrev-/drevförlängningsenheten i höljet. Rikta upp monteringshylsan mot spåren upptill på top serviceable rock screen. Vrid drevförlängningen moturs för att avlägsna rock screen och medurs för att montera rock screen.

VANA BAĞLANTISININ TAKILMASI

INSTALLATION AV VENTILENHETEN

Gerekli Alet: Valf takma aleti

- Vana bağlantısını takmak için, iki tespit segmanını yuvarlak kenarları aşağı bakacak ve tespit segmanları üzerindeki delikli kulakçıklar 180 derece ayrı olacak şekilde valf takma aletine yerleştirin.

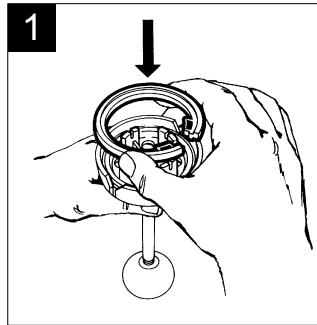

- Vanayı vana takma aletine yerleştirin. Vana üzerindeki debi ön uyarı deliğini valf aletinin büyük yuvarlak çentiğiyle hizalayın.

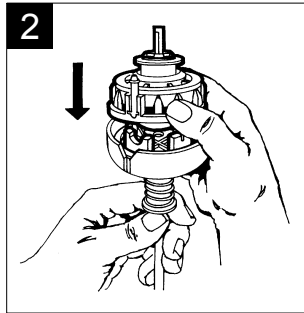

- Muhafazanın iç tarafındaki iki oluğu aletin kenarı üzerindeki çentiklerle hizalayarak, vana aletini rotor muhafazasına yerleştirin. Aletin kafası muhafazanın altına ulaşmaya kadar kolu aşağı bastırın. Ardından alet üzerine sıkıca bastırarak vanayı ve tespit segmanlarını yerlerine oturtun. Valf aletini çıkarın ve her iki tespit segmanının emniyetli şekilde yerlerine oturup oturmadıklarını kontrol edin.

İç bağlantıyı ve üst tespit segmanını tekrar takın. Suyu açın ve sayfa 7'de görüldüğü gibi sprinkler'i manuel olarak çalıştırmak suretiyle vanayı test edin.

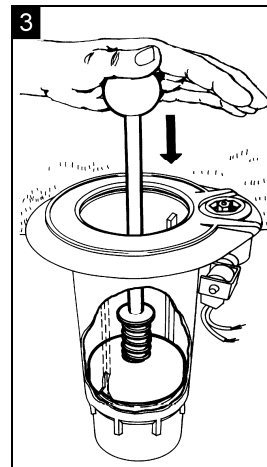

Erforderligt verktyg: ventilinsättningsverktyg

- För att montera ventilenheten, sätts de båda låsringarna in i ventilinsättningsverktyget med de rundade kanterna vända nedåt och de spårade flikarna på låsringarna med 180 graders delning.

- För in ventilen i ventilinsättningsverktyget. Rikta upp styrflödesporten på ventilen mot det stora rundade urtaget på ventilverktyget.

- Sätt in ventilverktyget i rotorhöljet och passa samman med de båda ribborna på höljets insida med urtagen på verktygssidan. Skjut ned handtaget till dess att verktygshuvudet når botten av höljet. Tryck sedan hårt nedåt på verktyget för att få ventilen och låsringarna att sätta sig i läge. Ta bort ventilverktyget och kontrollera för att säkerställa att båda låsringarna sitter säkert på plats.

Montera tillbaka den invändiga enheten och den övre låsringen. Vrid på vattnet och testa ventilen genom att köra spridaren manuellt, såsom visas på sidan 7.

SOLENOID GRUBUNUN DEĞİŞTİRİLMESİ

UTBYTE AV SOLENOIDENHETEN

ÖNEMLİ NOT: Sprinkler'e giden suyu kapatın ve seçici bağlantısının piston bölgesinin temiz ve döküntülerden arınmış tutulduğundan emin olun.

VIKTIGT: Stäng av vattnet till sprinklern och se till att väljarenhetens kolvsektion hålls ren och fri från skräp.

Gerekli Alet: Seçici Valf Anahtarı

Erforderligt verktyg: den manuella ventilnyckeln

- Turuncu başlığı ters saat yönünde çevirerek çıkarın. U-çerçeveyi ve bobin bağlantısını solenoid borusundan (pim) kaydırarak çıkarın.

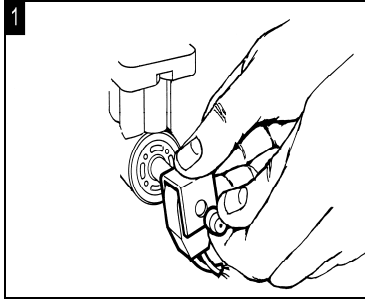

- Seçici valf anahtarını kullanarak, anahtarı solenoid taban somununa karşı yerleştirin ve taban somunundaki deliklerle hizalayın. Aleti sıkıca tutarak ters saat yönünde çevirin ve solenoid borusunu (pim) / taban somununu ve piston bağlantısını çıkarın

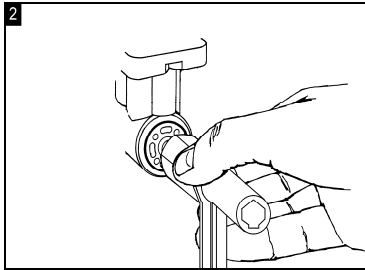

- Yeni solenoid grubunu monte etmeden önce, O-ring'in doğru şekilde yerine oturduğundan emin olun. Solenoid borusunu (pim) / taban somununu ve piston bağlantısını seçici yuvasına karşı yerleştirin ve elinizle sıkın. Seçici valf anahtarıyla taban somununu iyice sıkın.

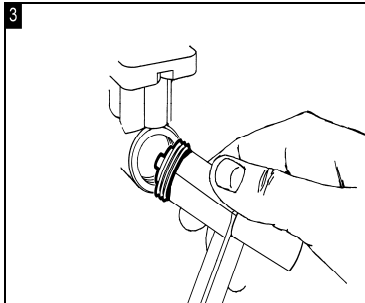

- U-Çerçeveyi ve bobini solenoid borusu üzerine kaydırın ve turuncu başlığı tekrar takın.

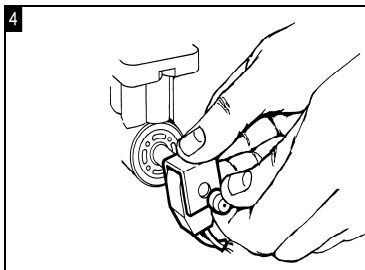

- Vrid den orangefärgade gummiploppen moturs och ta bort den. Skjut U-ramen och spolenheten bort från solenoidröret (pinnen).

- Med hjälp av ventilnyckeln placeras nyckeln mot solenoidsockelns mutter och riktas upp mot hålen i sockelmuttern. Håll stadigt i verktyget, vrid moturs och avlägsna solenoidröret (pinnen)/ sockelmuttern och kolvenheten.

- Se till att O-ringen sitter ordentligt, innan den nya solenoidenheten monteras tillbaka. Placera in solenoidröret (pinnen)/sockelmuttern och kolvenheten mot väljarhuset och dra åt för hand. Dra åt sockelmuttern ordentligt med ventilnyckeln.

- Skjut på U-ramen och spolen på solenoidröret (pinnen) och montera tillbaka den orangefärgade gummiploppen.

RAIN BIRD PROFESYONEL MÜŞTERİ MEMNUNİYETİ POLİTİKASI

Rain Bird, aşağıda belirtilen garanti süresi içerisinde normal kullanımda arızalanan herhangi bir Rain Bird profesyonel ürününü ücret talep etmeden tamir edecek veya değiştirecektir. Ürünü satın aldığınız bayiye veya distribütöre iade etmelisiniz.

Bu onarma veya değiştirme taahhüdü, sunduğumuz tek garanti kapsamıdır.

Dolaylı satılabilirlik ve uygunluk garantileri, eğer uygulanabilir ise, satış tarihinden itibaren bir yıl ile sınırlıdır.

Rain Bird, nasıl oluştuklarına bakmaksızın hiçbir koşul altında herhangi bir arızı veya dolaylı hasar için sorumluluk kabul etmez.

Golf Ürünleri

Golf Rotorları: (TG-25, DR, DH, DS, ESR, EAGLE™ Serisi ve EAGLE IC™ Serisi Golf rotorları da dahil) - 3 yıl.

İlave olarak, tüm Golf Rotorları (aynı zamanda bir Rain Bird mafsallı boru bağlantısıyla birlikte satılan ve monte edilen TG-25, DR, DH, DS, EAGLE™ Serisi ve EAGLE IC™ Serisi Golf Rotoru) - 5 yıl. Montajın aynı zamanda yapıldığı kanıtlanmalıdır.

Mafsallı Boru Bağlantıları – 5 yıl

Pirinç ve Plastik Vanalar: EFB ve PE-B Uzaktan Kumandalı Vanalar ve Pirinç

Can Suyu Muslukları ve Anahtarlar – 3 yıl

Filtrasyon sistemi kontrol cihazları – 3 yıl

LINK™ Radyolar – 3 yıl

Göl Yönetimi Havalandırıcısı: LM10, LM11, LM20, LM30 – 5 yıl

Göl Yönetimi Havalandırıcısı: LMM – 2 yıl

Göl Yönetimi Havalandırıcısı Lambaları – 1 yıl

Hortum Makaraları – 2 yıl

Diğer tüm golf ürünleri – 1 yıl

Ek

Çok soğuk iklimlerde, donma hasarı riskini asgariye indirmek amacıyla, kurulan sistemi kış mevsiminde kapatmak için uygun şekilde hazırlamalısınız.

Rain Bird garantisi, yıldırım veya ani güç artışlarından kaynaklanan ekipman hasarını kapsamamaktadır.

FIYAT DEĞİŞİKLİKLERİ: Fiyatlar haber vermeden değiştirilebilir.

TASARIM DEĞİŞİKLİKLERİ: Rain Bird Sprinkler Corp., güncelliğini kaybedebilecek parçaları veya ürünleri, stoğunda bu parçaları ve ürünleri bulunduran herhangi bir kimseye karşı yükümlülük doğurmaksızın yeniden tasarlama, değiştirme veya üzerinde değişiklik yapma hakkını saklı tutar.

RAIN BIRDS PROFFSIGA POLICY FÖR KUNDTILLFREDSTÄLLELSE

Rain Bird kommer att kostnadsfritt byta ut alla Rain Bird proffsprodukter som går sönder under normal användning inom den nedan angivna garantiperioden. Du måste returnera produkten till den återförsäljare eller det ombud där den köpts.

Detta åtagande att reparera eller byta ut är vår enda och totala garanti.

Underförstådda garantier om säljbarhet och lämplighet, är i förekommande fall begränsade till ett år från försäljningsdatum.

Rain Bird kommer inte under några förhållanden att påta sig ansvar för oförutsedda eller följdskador, oavsett hur de inträffar.

Golfprodukter

Spridare för golfbanor (omfattar även serierna: TG-25, DR, DH, DS, ESR, EAGLE™ och spridare för golfbanor i serien EAGLE IC™) - 3 år.

Dessutom, för alla spridare för golfbanor (innefattar även serierna: TG-25, DR, DH, DS, EAGLE™ och rotorspridare för golfbanor i EAGLE IC™-serien, som säljs och installeras i samband med Rain Bird Swing Joint) - 5 år. Intyg om samtidig montering krävs.

Swing Joints – 5 år

Mässings- och plastventiler: EFB och PE-B fjärrstyrningsventiler och mässing

Snabbkopplingsventiler och nycklar – 3 år

Automatik för filtreringssystem – 3 år

LINK™ radioenheter – 3 år

Lake Management Aerator: LM10, LM11, LM20, LM30 – 5 år

Lake Management Aerator: LMM – 2 år

Lake Management Aerator belysning – 1 år

Slangrullar – 2 år

Alla övriga golfprodukter – 1 år

Tillägg

I kalla klimat måste du på rätt sätt förbereda det monterade systemet för vinteravstängning, för att minska risken för köldskador.

Rain Bird kan inte och garanterar inte för någon som helst skada på utrustning som orsakats av blixtnedslag eller strömstötter.

PRISFÖRÄNDRINGAR: Alla priser kan förändras utan föregående avisering

UTFÖRANDEFÖRÄNDRINGAR: Rain Bird Sprinkler Corp. förbehåller sig rätten att göra om, ändra eller modifiera sina produkter utan att detta medför någon ansvarsskyldighet avseende någons förråd av sådana delar eller produkter som kan bli omoderna.

Ek 1 – Rotor Sorun Giderme Kılavuzu

Problem	Olası Nedeni	Düzeltilici İşlem
1. Çatlamış rotor muhafazası	Yüksek basınç	Su/hava vuruntusunu asgariye indirin. Sistemin basınç düzenleyici vanasını kontrol edin. Gerekirse muhafazayı değiştirin.
	Uygun olmayan montaj	Montajda aşırı sıkma olup olmadığını kontrol edin. Muhafazayı kimyasal hasara karşı kontrol edin. Gerekirse muhafazayı değiştirin.
	Donma hasarı	Sistemi uygun şekilde kışa hazırladığınızdan emin olun. Donma sıcaklıklarına maruz kalma riski varsa sistemin suyunu boşaltın. Gerekirse muhafazayı değiştirin.
2. Uygun şekilde açılma ve/veya kapanma yapmıyor	Yataklama kılavuzu ve yükseltici arasında kum veya taş parçacıkları birikmiş olabilir	İç bağlantıyı çekerek temizleyin. Rotor başlığındaki taş parçacıklarını veya döküntüyü bir fırçayla temizleyin.
	Düşük basınç	Problem #6 “Düşük Basınç” için çözümlere bakın.
	Sıkışmış veya tıkanmış seçici bağlantısı	Supabı temizleyin veya seçici bağlantısını değiştirin.
	Boru sıkışmış veya delinmiş veya borularda tıkanma var	Boruların bükülmediğinden veya delinmediğinden emin olun. Borularda tıkanma olup olmadığını kontrol edin. Gerekirse boruları temizleyin.
	Solenoid bobin çalışmıyor	Solenoidin doğru çalışıp çalışmadığını kontrol edin. Gerekirse değiştirin.
3. Çalışmıyor	Solenoid gücü gitmiyor	Solenoid giden gücü kontrol edin.
	Seçici/PRS OFF (KAPALI) olarak ayarlanmış	Seçiciyi ve PRS'yi kontrol edin. AUTO (OTOMATİK) veya ON (AÇIK) olarak ayarlayın.
	Solenoid pistonu sıkışmış	Pistonun etrafındaki döküntüleri temizleyin. Gerekirse piston bağlantısını değiştirin.
4. Kapanmıyor	Seçici yuvası çatlamış	Yuvayı kontrol edin ve değiştirin.
	Seçici/PRS MANUAL (MANÜEL) olarak ayarlanmış	Pimi AUTO (OTOMATİK) veya OFF (KAPALI) konumuna çevirin.
	Diyafram arızası	Vana grubunu değiştirin.
	Vana yuvası çatlamış	Vanayı değiştirin.
	Solenoid pistonu sıkışmış	Pistonun etrafındaki döküntüleri temizleyin. Gerekirse piston bağlantısını değiştirin.
	Vana filtresi tıkanmış	Vanayı çıkarın. Filtre süzgecini temizleyin ve tekrar takın.
	Piston ve seçici yuvası “volcano” altında kalıntı	Seçici yuvası “volcano” ve piston etrafındaki alanı temizleyin.

Problem	Olası Nedeni	Düzeltilici işlem
5. Donma hasarı (Hidrolik rotor açılmıyor. Vanayı açmaya çalışırken denetleyicide sürekli su boşalıyor).	Kışa hazırlık yapılmaması	Sistemi uygun şekilde kışa hazırladığınızdan emin olun. Hasar gören parçaları gerektiği şekilde onarın ve değiştirin.
6. Düşük basınç	Rotorda yanlış vana grubu	Vana grubunun doğru olup olmadığını kontrol edin. Gerekiyorsa değiştirin.
	Nozul tıkalı veya hasar görmüş	Nozulu temizleyin veya değiştirin.
	PRS ayarı yanlış	Bir tornavida kullanarak ayar vidasını çevirmek suretiyle basıncı ayarlayın.
	PRS basınç ayarını tutmuyor	Seçicideki PRS kartuşunu değiştirin.
	Vananın filtre süzgeci kırılmış	Süzgeci değiştirin ve vana grubunu temizleyin.
	Borularda veya muhafaza sondasında tıkanma	Tıkanmayı tespit edin ve giderin.
	Boru bükülmüş veya sıkışmış	Boruyu onarın veya değiştirin.
	İç bağlantı süzgecini tıkayan döküntü	İç bağlantı süzgecini temizleyin.
	Giriş sallanır süzgeci tıkalı	Muhafazayı çıkarın. Sallanır süzgeci temizleyin ve tekrar takın.
PRS bağlantısında kalıntı	Oturmalı sürgü ve alt pim arasındaki kalıntıları temizleyin.	
7. Mekanik geri itme arızası	Geri itme yayı, iç geri itme hareketini engelleyen bir uç bobiniyle birlikte takılmış olabilir.	İç bağlantıyı çıkarın ve sökmeksizin uç bobinini serbest bırakıncaya kadar yayı aşağı doğru sıkıştırın. Uç bobinini tekrar yerine oturtun ve iç bağlantıyı tekrar takın.
	Yataklama kılavuzu ve yükseltici arasında kum veya taş parçacıkları birikmiş olabilir.	İç bağlantıyı çekerek temizleyin. Rotor başlığındaki taş parçacıklarını veya döküntüyü bir fırçayla temizleyin.
8. Dönmeme / Durma / Ani Kapama	Stator yok veya yanlış stator takılmış	İç bağlantıyı çıkarın. Statorun doğru olup olmadığını kontrol edin.
	İç bağlantı süzgecini tıkayan kalıntı veya alg	İç süzgeci temizleyin.
	Nozul tıkalı	Nozulu temizleyin.
	Giriş süzgeci tıkalı	Giriş süzgecini temizleyin. Eğer döküntü görüş alanında değilse bu işlem zor olabilir. İnceleyin ve iyice temizleyin.
	Açı ayarı yanlış yapılmış ve nötr olarak bırakılmış.	Nozul yuvasını bir sonraki tetikleme noktasına kadar çevirin.
	Açı ayarı çok küçük	Açıyı en az 45 dereceye ayarlayın.
9. Sprinkler çok yavaş dönüyor	Yetersiz su basıncı	Problem #6 "Düşük Basınç" için çözümlere bakın.

Problem	Olası Nedeni	Düzeltilici işlem
	Uygun olmayan nozul/stator kombinasyonu	Uygun stator konfigürasyonları ve nozul/stator konfigürasyonları için kontrol edin. Gerekli gibi temizleyin.
	Filtre süzgeci tıkalı	Gerekli gibi temizleyin.
10. Kısa yarıçap	Uygun olmayan sprinkler aralığı	Aralık gerekliliklerini gözden geçirin.
	Boruda tıkanma	Tıkanmayı tespit edin ve giderin.
	Oturtmalı sürgü sıkışmış	Oturtmalı sürgüyü temizleyin veya seçici bağlantısını değiştirin.
	PRS ayarı çok düşük	PRS'yi tekrar ayarlayın.
	Solenoid pistonu sıkışmış	Pistonun etrafındaki döküntüleri temizleyin ve pistonun serbest kalmasını sağlayın.
	Seçici/PRS ayarı doğru değil	Seçiciyi AUTO (OTOMATİK) veya MANUAL (MANÜEL) ayara getirin.
	Düşük basınç	Problem #6, "Düşük Basınç" için çözümlere bakın.
	Saha tasarım sorunları	Nozul ölçüsü, başlık sayısı, aralık, vb. faktörlerle karşılaştırarak kapasiteyi kontrol edin.
	Rüzgar	Su basıncını artırın, sulama çizelgesini gözden geçirin, nozulu tekrar takın.
	Yanlış stator konfigürasyonu	Stator/nozul uygunluğunu doğrulayın.
11. Sızıntı	Giriş sızdırmazlık elemanı ve muhafaza oturma yüzeyi arasında sızıntı	Oturma yüzeyi ve sızdırmazlık elemanı arasında döküntü olup olmadığını kontrol edin. Valf üzerindeki hasarlı giriş sızdırmazlık elemanını değiştirin veya onarın. Eğer muhafaza oturma yüzeyi hasar görmüşse, muhafazayı değiştirin.
	Solenoid pistonu ve seçici yuvası "volcano" arasında sızıntı	Piston altındaki lastik contayı temizleyin. Piston ve seçici arasındaki döküntüyü temizleyin.

Bilaga 1 – Felsökningschema för spridare

Problem	Tänkbar orsak	Åtgärd
2. Sprucket spridarhus	Högt tryck	Minimera vatten-/luftslag. Kontrollera systemets tryckregleringsventil. Byt ut huset vid behov.
	Felaktig installation	Kontrollera om montaget har dragits åt för hårt. Kontrollera huset avseende kemisk skada. Byt ut huset vid behov.
	Frostskada	Se till att systemet vinterförbereds på rätt sätt. Blås ur vattenledningen om den är känslig för minusgrader. Byt ut huset vid behov.
3. Pop-up och/eller tätning sker inte korrekt	Sand eller stenpartiklar kan ha kilats fast mellan lagerstyrningen och pop-up-enheten	Dra ur den invändiga enheten och rengör. Borsta bort eventuella stenar eller skräp från spridarhuvudet.
	Lågt tryck	Se lösningar avseende Problem #6 "Lågt tryck".
	Kärvande eller igensatt väljarenhet	Rensa eller rengör ventilen eller byt ut väljarenheten.
	Röret har krympts eller klämts samman eller igensättning i rören	Se till att rören inte är bockade eller hopklämda. Kontrollera rören avseende igensättningar. Rensa rören vid behov.
	Solenoidspolen fungerar inte	Kontrollera solenoiden med avseende på funktion. Byt ut vid behov.
4. Inget tillslag	Ingen ström till solenoiden	Kontrollera strömtillförsel till solenoid.
	Väljare/PRS ställd på FRÅN(OFF)	Kontrollera väljare och PRS. Ställ i AUTO eller TILL(ON) enligt önskan.
	Kärvande solenoidkolv	Rensa bort skräp runt kolven. Byt ut kolvenheten vid behov.
12. Inget frånslag	Sprucket väljarhus	Kontrollera och byt ut huset.
	Väljare/PRS ställd på MANUELL	Vrid spindeln till AUTO eller FRÅN(OFF) enligt önskan.
	Membranfel	Byt ut ventilenheten.
	Sprucket ventilhus	Byt ut ventilen.
	Kärvande solenoidkolv	Rensa bort skräp runt kolven. Byt ut kolvenheten vid behov.
	Ventilfilter igensatt	Ta bort ventilen. Rengör och återmontera filtersilen.
	Skräp under kolv och väljarhusets "vulkan"	Rengör området kring väljarvulkan och kolv.

Problem	Tänkbar orsak	Åtgärd
13. Frostskada (hydrauliska spridare öppnar inte. Vatten rinner fortlöpande ut vid styrdonet i samband med försök att öppna ventilen).	Inga vinterförberedelser har utförts	Se till att vinterförbereda systemet på rätt sätt. Reparera och byt ut skadade delar vid behov
14. Lågt tryck	Felaktig ventilenhet i spridaren	Kontrollera att ventilenheten är korrekt. Byt ut vid behov.
	Igensatt eller skadat munstycke	Rengör eller byt ut munstycket.
	PRS fel inställt	Justera trycket genom att vrida ställskruven med hjälp av en skruvmejsel.
	PRS håller inte tryckinställningen	Byt ut PRS-insatsen i väljaren.
	Trasig ventilfiltersil	Byt ut silen och rengör ventilenheten.
	Igensättning i rör eller hus	Lokalisera och rensa igensättningen.
	Rör hopkrympt eller -klämt	Reparera eller byt ut rör.
	Skräp hindrar den invändiga enhetens sil	Rengör den invändiga enhetens sil.
15. Mekaniskt fel vid indragning	Inloppets rock screen (stenfilter) igensatt	Ta bort höljet. Rengör och återmontera rock screen.
	Skräp i PRS-enheten	Ta bort allt skräp mellan ventilen och undre spindeln.
	Indragningsfjäder kan ha monterats med en överlappande ändslinga, vilket förhindrar indragning av insatsen	Ta bort den invändiga enheten och tryck utan demontering ned fjädern till dess att ändslingan frigörs. Sätt tillbaka ändslingan och återmontera den invändiga enheten.
16. Ingen rotation/överstegring/vändpunkt	Sand eller stenpartiklar kan ha kilats fast mellan lagerstyrningen och pop-up-enheten	Dra ur den invändiga enheten och rengör. Borsta bort eventuella stenar eller skräp från spridarhuvudet.
	Statorn saknas eller fel stator installerad	Ta bort den invändiga enheten. Kontrollera att statorn är den rätta.
	Skräp eller alger sätter igen den invändiga enhetens sil	Rengör den invändiga silen.
	Munstycket igensatt	Rengör munstycke.
16. Ingen rotation/överstegring/vändpunkt	Inloppssil igensatt	Rengör inloppssilen. Detta kan vara svårt om skräp har fallit ned så att det inte syns. Undersök och rengör grundligt.
	Vinkeln felinställd och lämnad i nolläge	Vrid munstyckshuset förbi nästa vändpunkt.

Problem	Tänkbar orsak	Åtgärd
	För liten vinkelinställning(sektor)	Återställ vinkeln till minst 45 grader.
17. Spridaren roterar för långsamt	Otillräckligt vattentryck	Se lösningar avseende Problem #6 "Lågt tryck".
	Felaktig kombination munstycke/stator	Kontrollera korrekta statorkonfigurationer och munstycke-/statorkombinationer. Rengör vid behov.
	Igensatt filtersil	Rengör vid behov.
18. Kort radie	Felaktig spridarplacering	Granska placeringskraven.
	Igensättning i rör	Lokalisera och rensa igensättningen.
	Kärvande ventil	Rensa ventilen eller byt ut väljarenheten.
	PRS för lågt inställd	Återställ PRS.
	Solenoidkolven kärvar	Rensa bort skräp runt kolven och frigör kolven.
	Väljare/PRS felaktigt inställd	Ställ väljaren i AUTO eller MANUELL.
	Lågt tryck	Se lösningar på problem #6, "Lågt tryck"
	Problem med banans utformning	Kontrollera kapacitet kontra munstycksstorlek, antal huvuden, delning etc.
	Vind	Öka vattentrycket, granska bevattningschema, byt munstycken.
	Felaktig statorkonfiguration	Kontrollera korrekt stator-/munstyckesmatchning.
19. Vätning	Läckage mellan inloppspackning och hussäte	Kontrollera om skräp kommit in mellan säte och packning. Byt ut eller reparera skadad inloppspackning på ventilen. Om hussätet är skadat, ska huset bytas ut.
	Läckage mellan solenoidkolv och väljarhusets vulkan	Rengör gummipackningen under kolven. Ta bort eventuellt skräp mellan kolv och väljare.

Ek 3 – Nozul/Stator Ayarları

Rain Bird Golf Rotor Stator Konfigürasyonları

Model	Nozul		Basınç Ayarları psi (bar)				All SAM/Hid ve Blok
			60 (4,1)	70 (4,8)	80 (5,5)	100 (6,9)	
500/550	Bej	#52	S4	S4	S4	S4	S4
	Gri	#53	S4	S4	S4	S4	S4
	Kırmızı	#54	S8	S8	S8	S8	S8
700	Beyaz	#28	SPC	SPC	SPC	SPC	SPC
	Mavi	#32	SPO	SPO	SPO	SPO	SPO
	Yellow	#36	SPO	SPO	SPO	SPO	SPO
	Turuncu	#40	SNP	SNP	SNP	SNP	SNP
	Yeşil	#44	SNP	SNP	SNP	SNP	SNP
	Siyah	#48	N/R	SNP	SPR	SPR	SNP
	751	Gri	#20	S4	S4	S4	S4
	Kırmızı	#22	S8	S8	S8	S8	S8
750/751	Beyaz	#28	SPC	SPC	SPC	SPC	SPC
	Mavi	#32	SPO	SPO	SPO	SPO	SPO
	Yellow	#36	SPO	SPO	SPO	SPO	SPO
	Turuncu	#40	SNP	SNP	SNP	SNP	SNP
	Yeşil	#44	SNP	SNP	SNP	SNP	SNP
	Siyah	#48	SNP	SPR	SPR	SPR	SNP
900	Mavi	#44	SPC	SPC	SPC	SPC	SPC
	Yellow	#48	SPC	SPC	SPC	SPC	SPC
	Turuncu	#52	SPC	SPO	SPO	SPO	SPO
	Yeşil	#56	N/R	SNP	SNP	SNP	SNP
	Siyah	#60	N/R	SNP	SPR	SPR	SPR
	Kahverengi	#64	N/R	SPR	SPR	SPR	SPR
950/951	Beyaz	#18C	SPC	SPC	SPC	SPC	SPC
	Gri	#20C	SPC	SPC	SPC	SPC	SPC
	Mavi	#22C	SPC	SPC	SPC	SPC	SPC
	Yellow	#24C	SPC	SPC	SPO	SPO	SPO
	Turuncu	#26	SPO	SPO	SPO	SPO	SPO
	Yeşil	#28	N/R	SNP	SPR	SPR	SPR
	Siyah	#30	N/R	SNP	SPR	SPR	SPR
	Kahverengi	#32	N/R	SNP	SPR	SPR	SPR

SPC = Stator Oturtmalı Vanası Kapalı

SPO = Stator Oturtmalı Vanası Açık

SNP = Stator, Oturtmalı Vana yok

SPR = Ara Parçası

SO = Sadece Süzgeç

S4 = 4 delikli Stator

S8 = 8 delikli Stator

N/R = Tavsiye edilen bir basınç ve nozul kombinasyonu değil

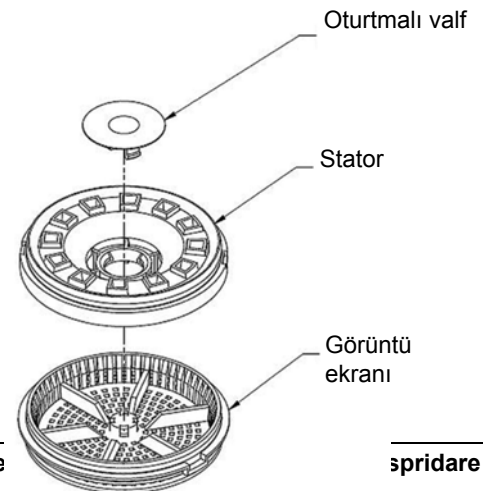

Bilaga 3 – Inställningar munstycke/stator

Statorkonfigurationer för Rain Birds golfspridare

Modell	Munstycke		Tryckinställningar				Alla SAM/Hyd och block
			Bar				
			60 (4,1)	70 (4,8)	80 (5,5)	100 (6,9)	
500/550	Beige	#52	S4	S4	S4	S4	S4
	Grå	#53	S4	S4	S4	S4	S4
	Röd	#54	S8	S8	S8	S8	S8
700	Vit	#28	SPC	SPC	SPC	SPC	SPC
	Blå	#32	SPO	SPO	SPO	SPO	SPO
	Yellow	#36	SPO	SPO	SPO	SPO	SPO
	Orange	#40	SNP	SNP	SNP	SNP	SNP
	Grön	#44	SNP	SNP	SNP	SNP	SNP
	Svart	#48	N/R	SNP	SPR	SPR	SNP
	751	Grå	#20	S4	S4	S4	S4
	Röd	#22	S8	S8	S8	S8	S8
750/751	Vit	#28	SPC	SPC	SPC	SPC	SPC
	Blå	#32	SPO	SPO	SPO	SPO	SPO
	Yellow	#36	SPO	SPO	SPO	SPO	SPO
	Orange	#40	SNP	SNP	SNP	SNP	SNP
	Grön	#44	SNP	SNP	SNP	SNP	SNP
	Svart	#48	SNP	SPR	SPR	SPR	SNP
900	Blå	#44	SPC	SPC	SPC	SPC	SPC
	Yellow	#48	SPC	SPC	SPC	SPC	SPC
	Orange	#52	SPC	SPO	SPO	SPO	SPO
	Grön	#56	N/R	SNP	SNP	SNP	SNP
	Svart	#60	N/R	SNP	SPR	SPR	SPR
	Brun	#64	N/R	SPR	SPR	SPR	SPR
950/951	Vit	#18C	SPC	SPC	SPC	SPC	SPC
	Grå	#20C	SPC	SPC	SPC	SPC	SPC
	Blå	#22C	SPC	SPC	SPC	SPC	SPC
	Yellow	#24C	SPC	SPC	SPO	SPO	SPO
	Orange	#26	SPO	SPO	SPO	SPO	SPO
	Grön	#28	N/R	SNP	SPR	SPR	SPR
	Svart	#30	N/R	SNP	SPR	SPR	SPR
	Brun	#32	N/R	SNP	SPR	SPR	SPR

SPC = statorknapp stängd

SPO = statorknapp öppen

SNP = stator utan knapp

SPR = distans

SO = enbart sil

S4 = stator med 4 hål

S8 = stator med 8 hål

N/R = Inte rekommenderad tryck- och munstycks kombination

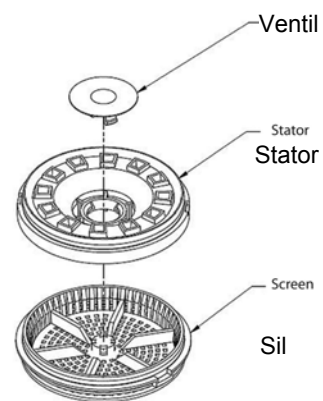



Rain Bird Corporation

Rain Bird Corporation

6991 E. Southpoint Road
Tucson, AZ 85756

Telefon: (520) 741-6100

Faks/Fax: (520) 741-6522

Rain Bird Teknik Servisleri

Rain Bird teknisk service

(800) RAINBIRD (ABD ve Kanada)

Rain Bird Corporation

970 West Sierra Madre Avenue
Azusa, CA 91702

Telefon: (626) 812-3400

Faks/Fax: (626) 812-3411

Spesifikasyon Yardım Hattı

Teknisk hotline

800-458-3005 (ABD ve Kanada/USA och Kanada)

Rain Bird International, Inc.

1000 West Sierra Madre
Azusa, CA 91702

Telefon: (626) 963-9311

Faks/Fax: (626) 852-7343

www.rainbird.com

© Rain Bird'ün Tescilli Ticari Markasıdır

© 2010 Rain Bird A.Ş. 4/10

® Inregistrerat varumärke för Rain Bird Corporation.

© 2010 Rain Bird Corporation 4/10

213308